

obj. č.	vyhotovenie	Menovitá svetlosť/DN													
		50	65	80	100	125	150	200	250	300	350	400	450	500	600
3500	univerzálny navrtavací pás	1"	●	●	●	●	●	●	●	●					
		1 1/4"	●	●	●	●	●	●	●						
		1 1/2"			●	●	●	●	●						
		2"			●	●	●	●	●	●	●	●	●	●	●
		2 1/2"						●	●	●	●	●	●	●	●
3510	závitový výstup	3"					●	●	●	●	●	●	●	●	●
	univerzálny navrtavací pás	DN 40			●	●	●	●	●						
		DN 50			●	●	●	●	●						
		DN 80						●	●	●	●	●	●	●	●
		DN 100						●	●	●	●	●	●	●	●
3530	prírubový výstup	DN 150									●	●	●	●	●
	záslepka (viď str. F 1/2)		●	●	●	●	●	●	●	●	●	●	●	●	●

väčšie menovité svetlosti na vyžiadanie;
za príplatok možno obdržať aj s uzmenením

Určené pre pitnú vodu a neagresívnu odpadovú vodu (iné médiá na vyžiadanie!)

Konstruktívne charakteristiky:

- strmeň z nehrdzavejúcej ocele s izolujúcou vrstvou gumi
- robustné teleso pásu s epoxidovou ochrannou vrstvou
- prispôsobivý strmeň umožňuje ľahkú montáž
- priaznivý obopínací uhol
- tesnenie je prispôsobené polomeru potrubia a upevnené v telese pásu
- podložky z nehrdz. ocele tvarovo zodpovedajú oporným plochám v telese pásu

č. 3510

s prírubovým výstupom



Pre liatinové, ocelové a azbestovocementové potrubia

K objednávke uveďte druh potrubia!
do PN 16

č. 3500

so závitovým výstupom

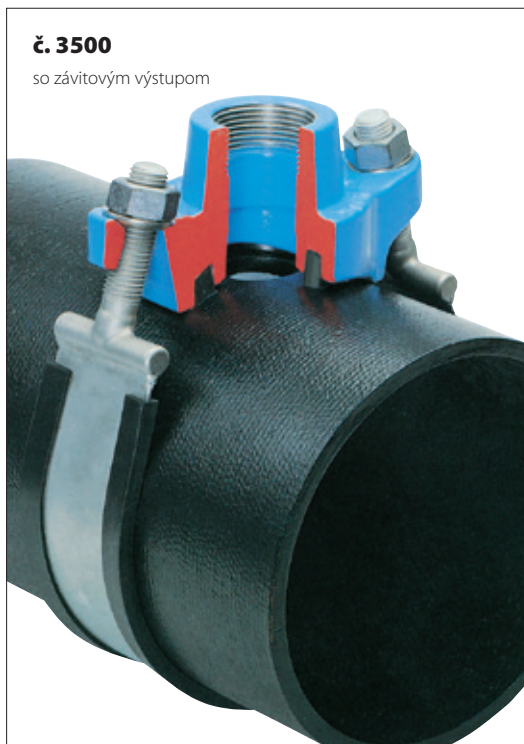

Univerzálny navrtavací pás, záslepka

Materiál:

teleso pásu: GGG 400, s epoxidovou ochrannou vrstvou

tesnenie: EPDM

strmeň: hrúbka 1,5 mm, nehrdz. oceľ 1.4571 DIN 17006

Gumová vložka: nitrilová guma

skrutky: M 16 – nehrdz. oceľ 1.4308 DIN 17006

matica: DIN 934, z kyselinám a korózií odolnej ocele 1.4401 DIN 17006 (s molybdénovým povlakom)

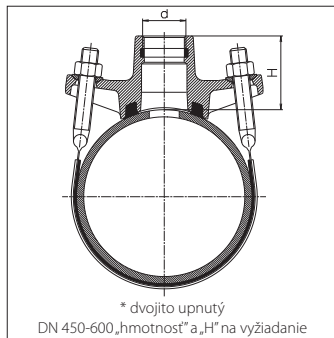

č. 3500 Univerzálny navrtavací pás

so závitovým výstupom DIN 2999

V kombinácii s nástavcovým uzáverom č. 3720 možné navrtavky pod tlakom.

závitový výstup	Menovitá svetlosť/DN											
	50	65	80	100	125	150	200	250	300	350	400	
1"	hmotnosť [kg]	2,30	2,20	2,40	2,50	3,30	3,40	3,90	4,60	4,70		
	H	64	64	61	61	78	78	86	89	89		
1 1/4"	hmotnosť [kg]	2,30	2,20	2,40	2,40	3,40	3,40	4,10	4,60	4,70		
	H	64	64	61	61	78	78	86	89	89		
1 1/2"	hmotnosť [kg]			2,40	2,40	3,60	3,60	4,20	4,80	4,90		
	H			57	57	78	78	86	89	89		
2"	hmotnosť [kg]			2,45	2,50	3,80	3,80	4,40	5,00	5,10	6,40	6,60
	H			57	57	78	78	86	89	89	74*	74*
2 1/2"	hmotnosť [kg]						5,30	5,70	6,20	6,40	6,40	6,60
	H						54*	56*	56*	56*	63*	63*
3"	hmotnosť [kg]						5,40	5,40	5,90	6,00	6,40	6,60
	H						54*	56*	56*	56*	64*	64*

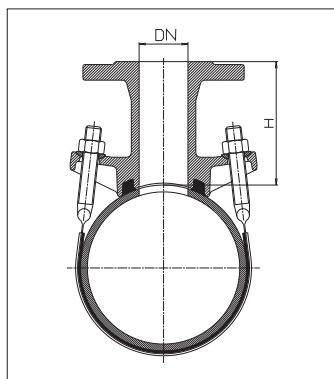

č. 3510 Univerzálny navrtavací pás

s prírubovým výstupom – DIN 28504. Všetky vyhotovenia s dvojitým strmeňom vŕtanie prírub DIN 2501 – PN 10

prírubový výstup DN	Menovitá svetlosť/DN												
	80	100	125	150	200	250	300	350	400	450	500	600	
40	hmotnosť [kg]	6,60	6,60	6,80	6,90	7,70	7,90	8,00					
	H	114	114	126	126	145	153	153					
50	hmotnosť [kg]	6,60	6,60	6,80	6,90	7,70	7,90	7,90					
	H	114	114	126	126	145	153	153					
80	hmotnosť [kg]				8,80	10,00	10,40	10,50	11,00	12,20	12,30	12,50	11,80
	H				135	150	147	147	146	146	146	146	146
100	hmotnosť [kg]				10,30	10,10	11,60	11,70	12,50	12,70	12,80	12,90	13,30
	H				140	155	158	158	165	165	165	165	163
150	hmotnosť [kg]									27,50	28,00	29,00	30,30
	H								

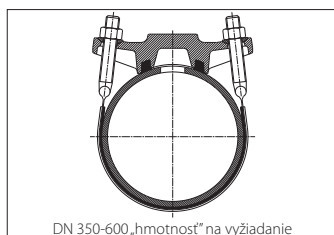

č. 3530 Záslepka

GG 250 s epoxidovou ochrannou vrstvou

Menovitá svetlosť	50	65	80	100	125	150	200	250	300
hmotnosť [kg]	2,60	2,60	2,70	2,70	3,50	3,60	4,30	4,80	4,90

Všetky vyobrazenia, technické údaje, miery a hmotnosti sú nezáväzné.
Zmeny slúžiace technickému pokroku si vyhradzuje.
Rozmery výrobkov sú uvedené v milimetroch.

11.2013